

### Europäische Rissanordnung

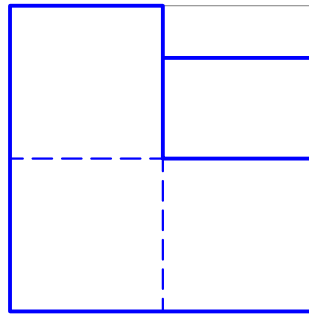

Aufriß

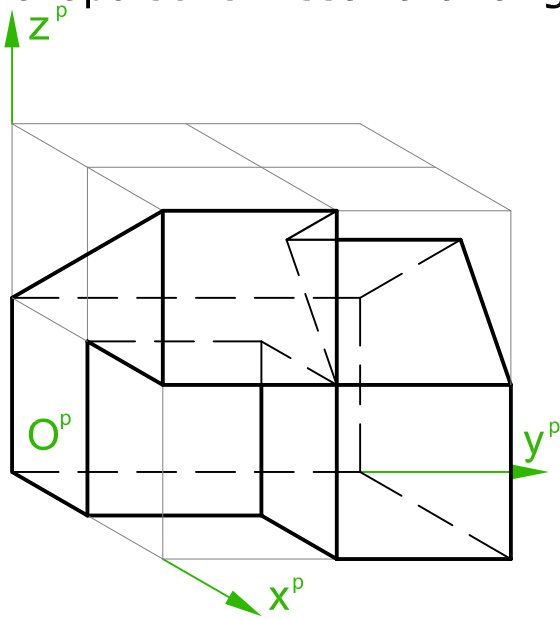
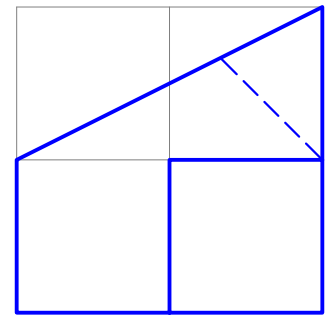

Kreuzriß  
(A. v. links)

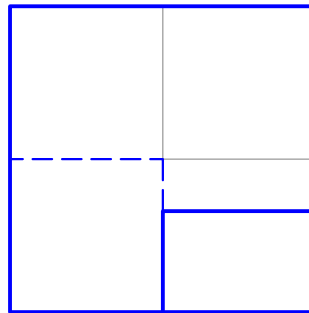

Grundriß

Das im Frontalriß gegebene Objekt ist in Grund-, Auf- und Kreuzriß (in europäischer Rissanordnung) darzustellen! Die Sichtbarkeit ist zu berücksichtigen.

### Amerikanische Rissanordnung

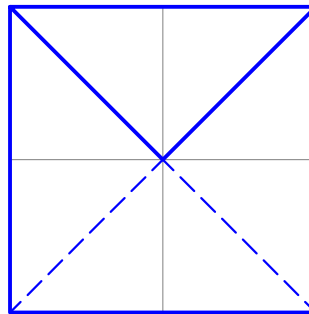
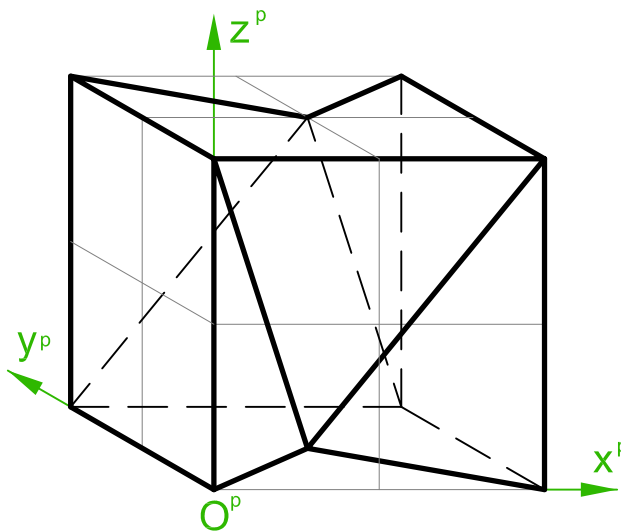

Top

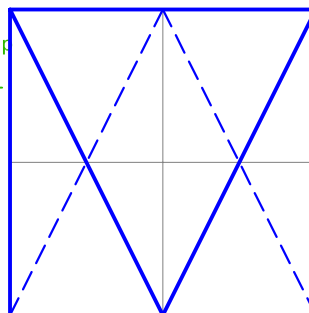

Front

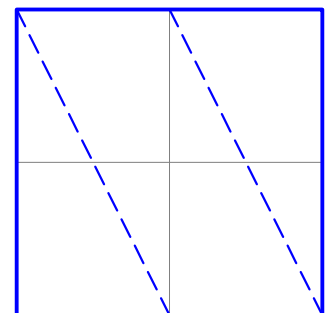

Right

Das im Frontalriß gegebene Objekt ist in Grund-, Auf- und Kreuzriß (in amerikanischer Rissanordnung) darzustellen! Die Sichtbarkeit ist zu berücksichtigen.

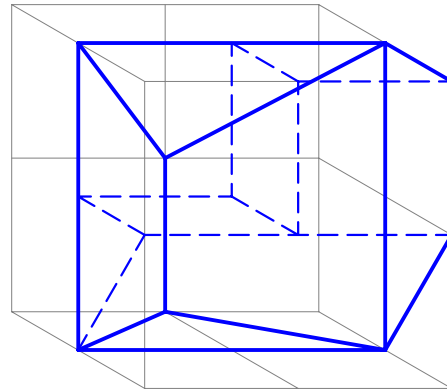
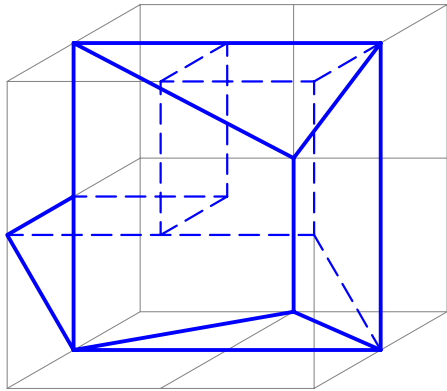
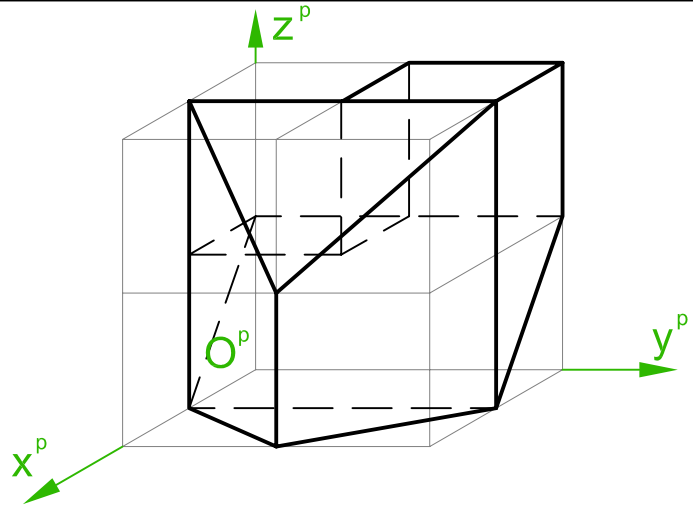
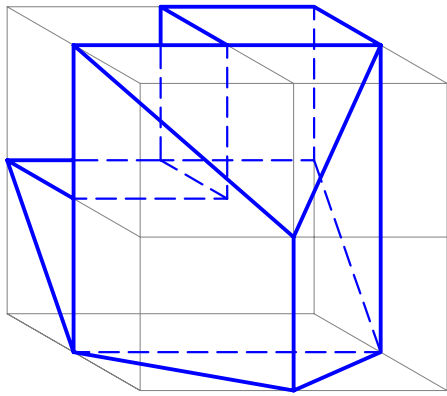

Die im Frontalriss gegebenen Objekte sind in den fehlenden Ober- bzw. Untersichten unter Berücksichtigung der Sichtbarkeit darzustellen!

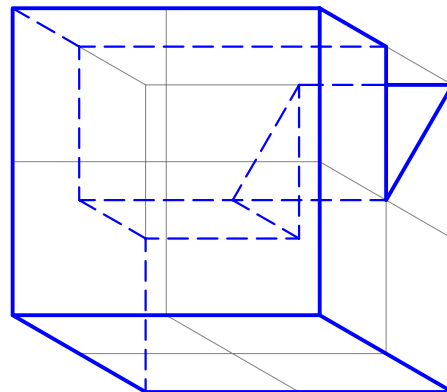
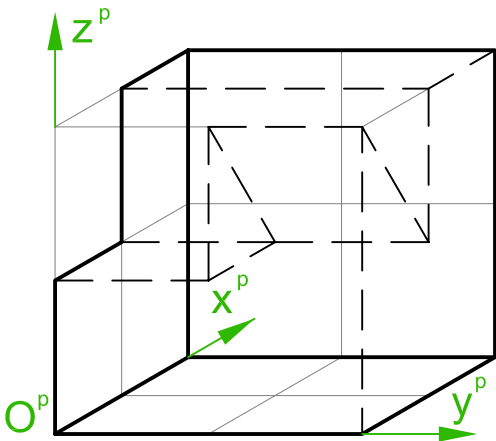
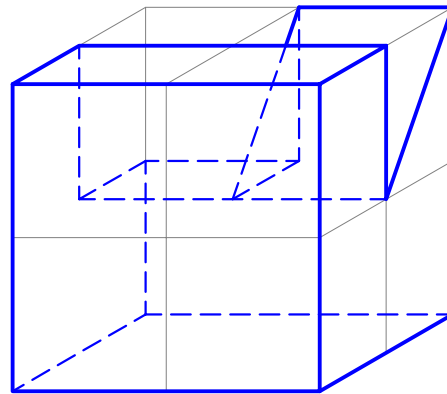
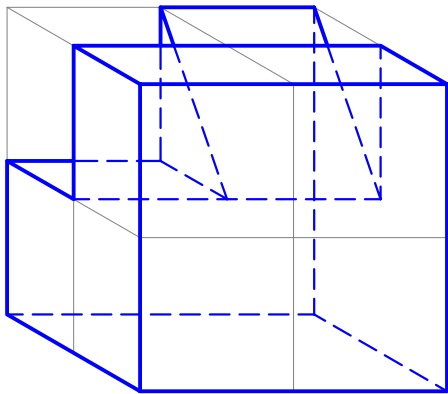

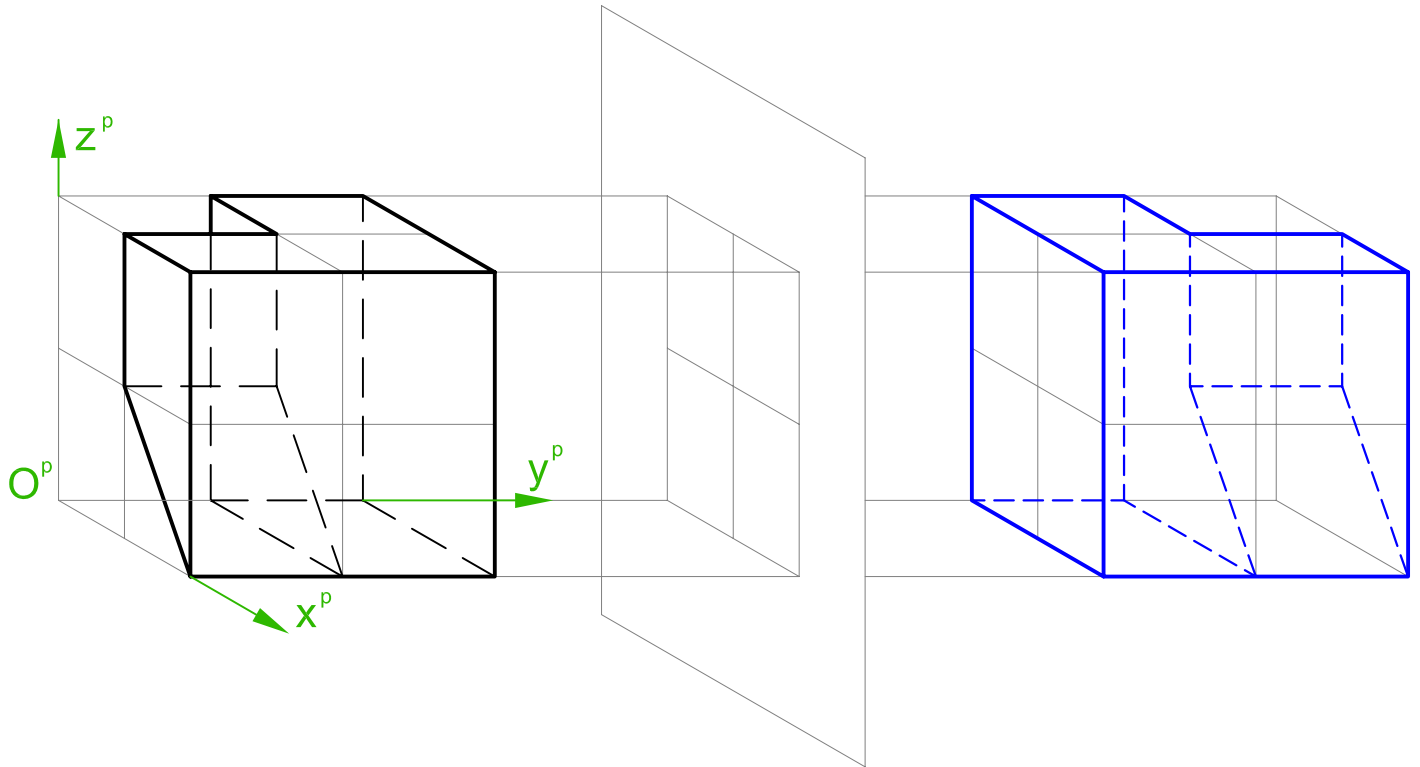

Die im Frontalriss gegebenen Objekte sind an den gegebenen Ebenen zu spiegeln! Die Sichtbarkeit ist zu berücksichtigen.

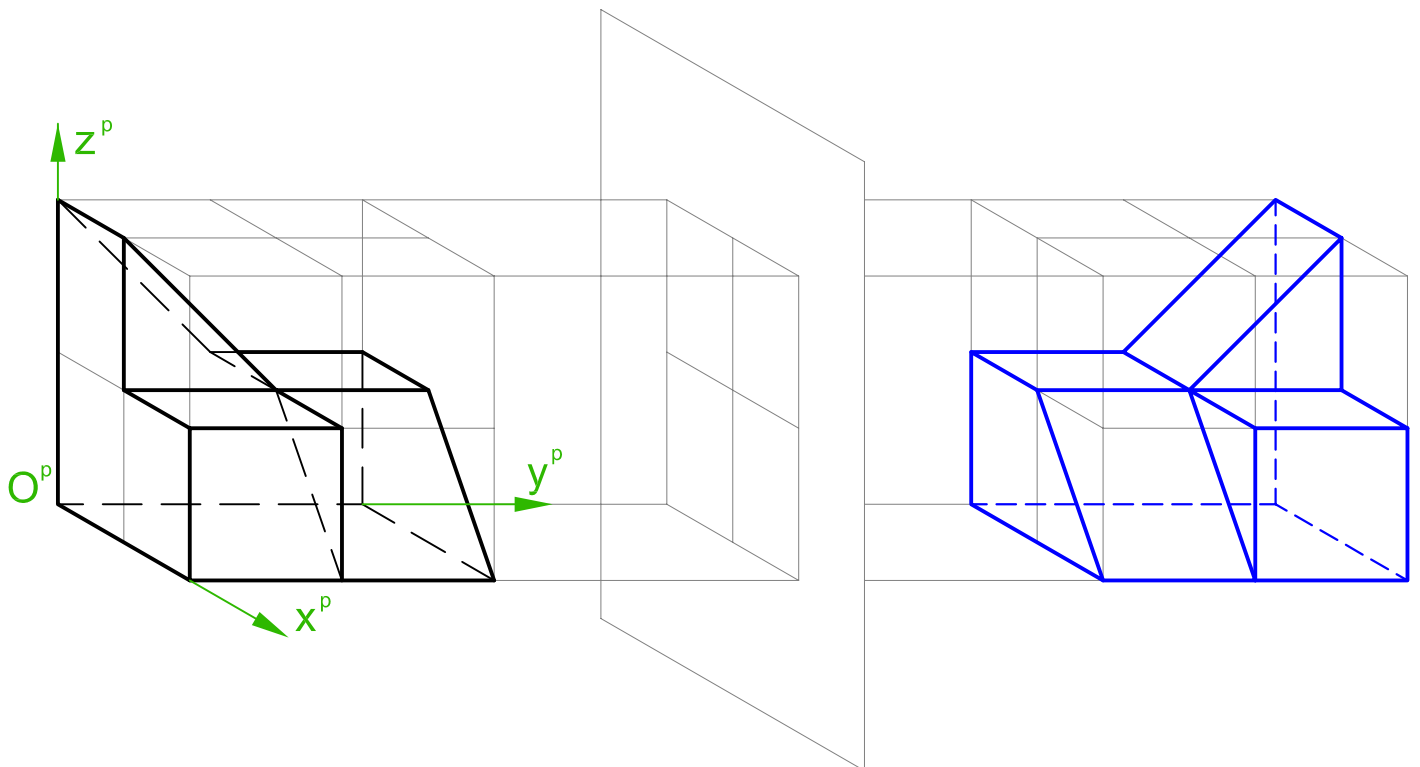

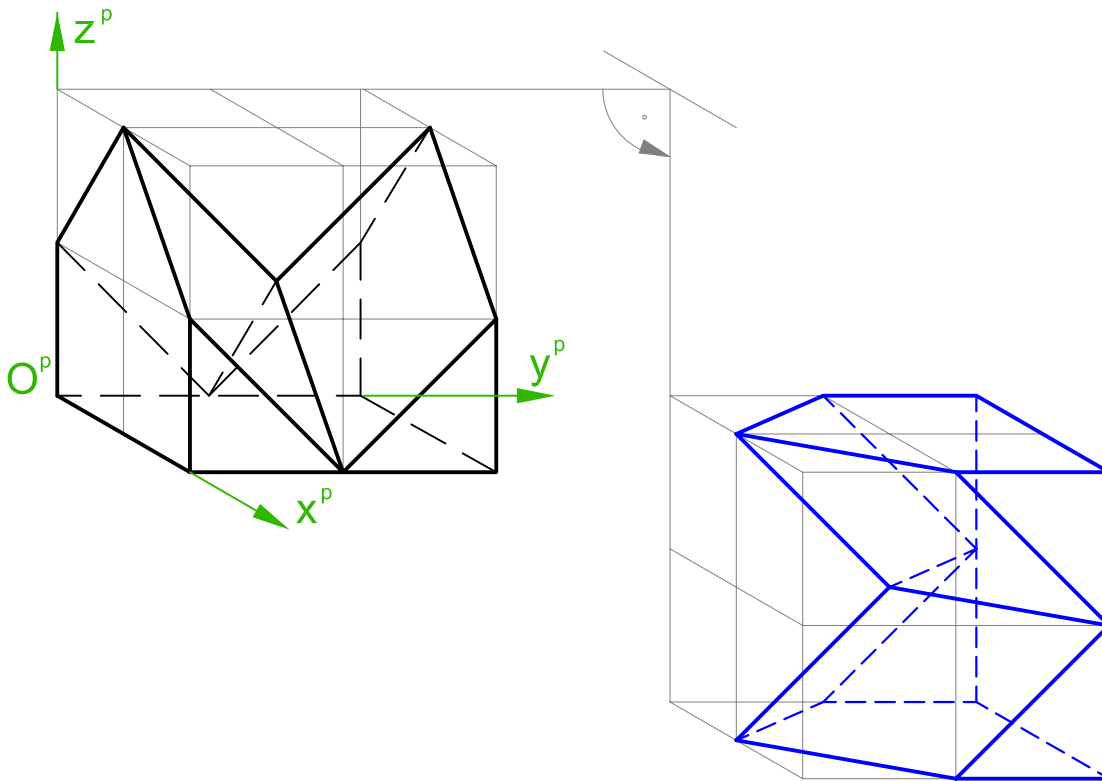

Die im Frontalriss gegebenen Objekte sind um die gegebenen Achsen zu drehen! Die Sichtbarkeit ist zu berücksichtigen.

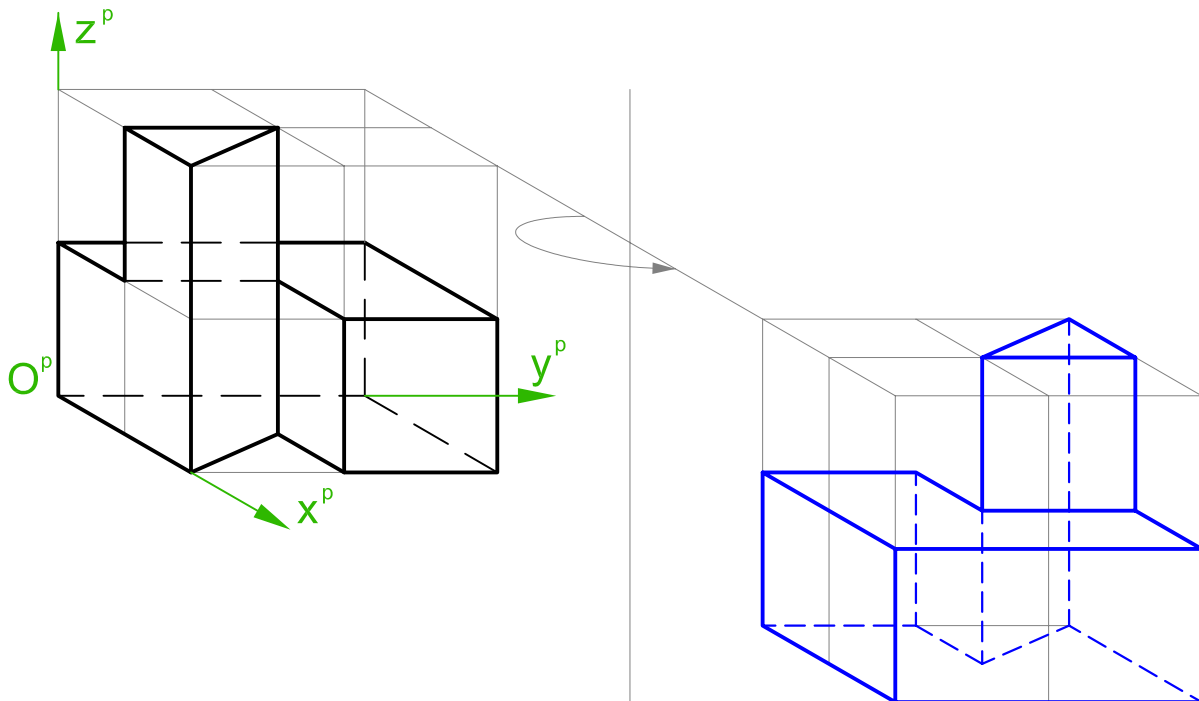

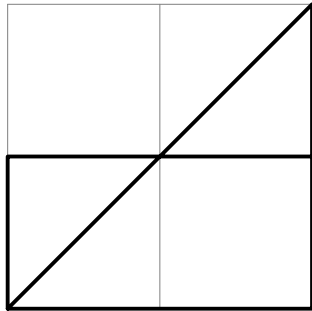

Aufriss

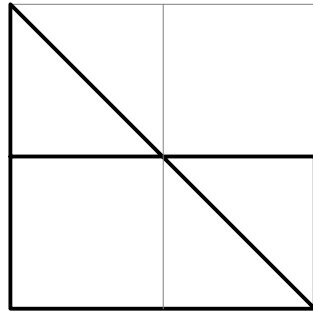

Kreuzriss  
(A. v. links)

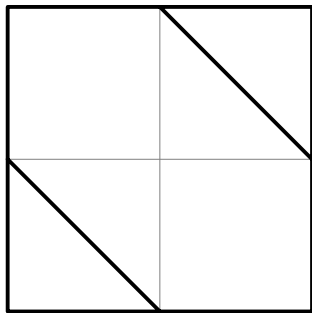

Grundriss

Das im Grund-, Auf- und Kreuzriss (in europäischer Rissanordnung) gegebene Objekt ist im gegebenen Frontalriss darzustellen! Die Sichtbarkeit ist zu berücksichtigen.

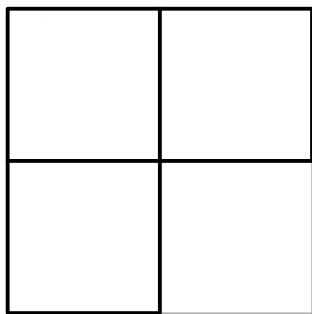
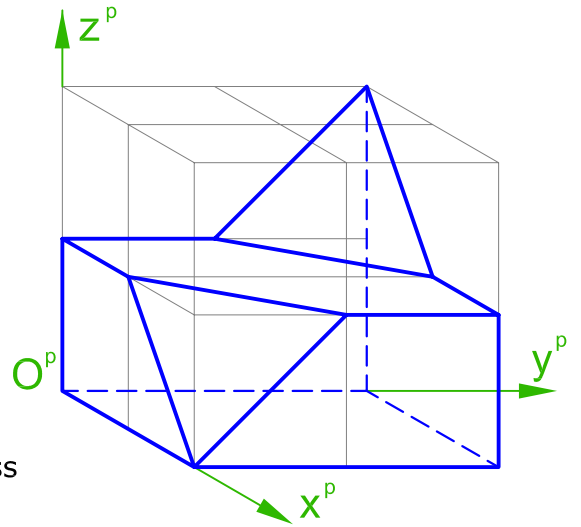

Top

Das im Grund-, Auf- und Kreuzriss (in amerikanischer Rissanordnung) gegebene Objekt ist im gegebenen Frontalriss darzustellen! Die Sichtbarkeit ist zu berücksichtigen.

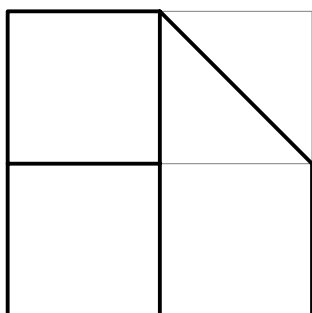
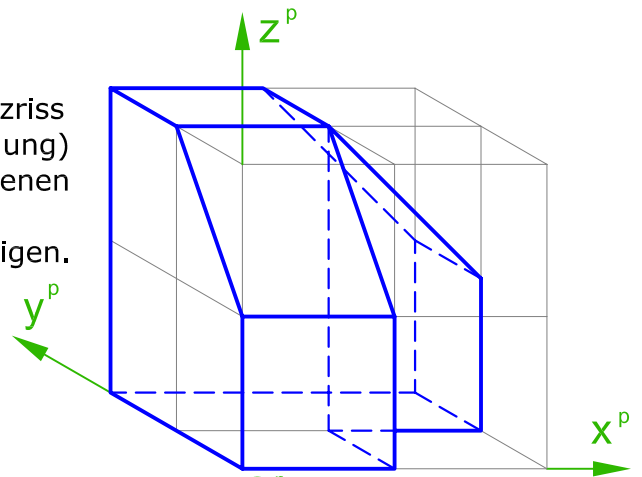

Front

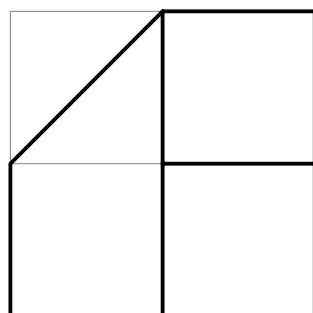

Right

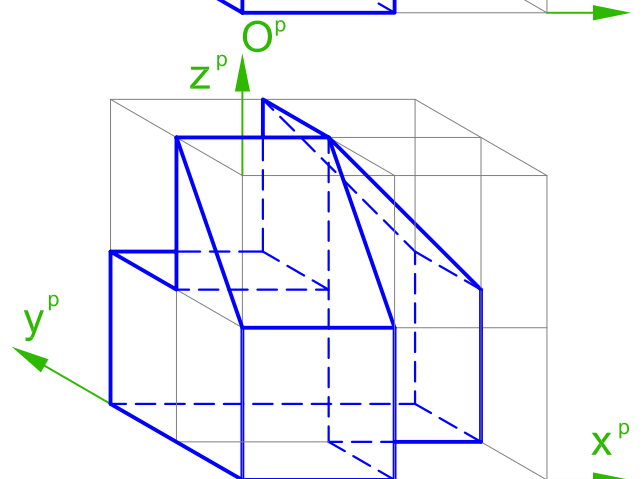

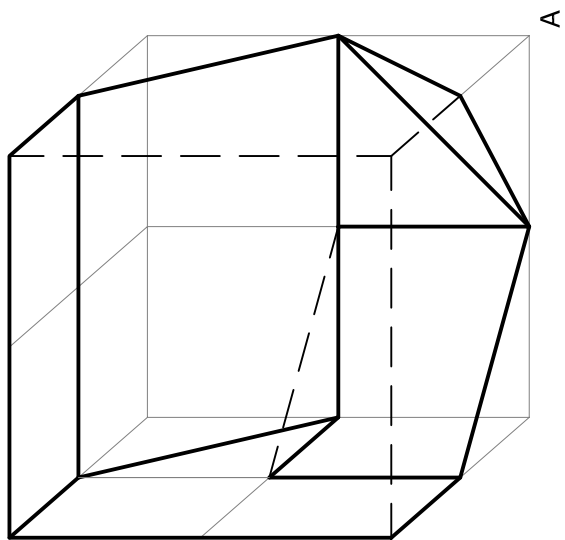
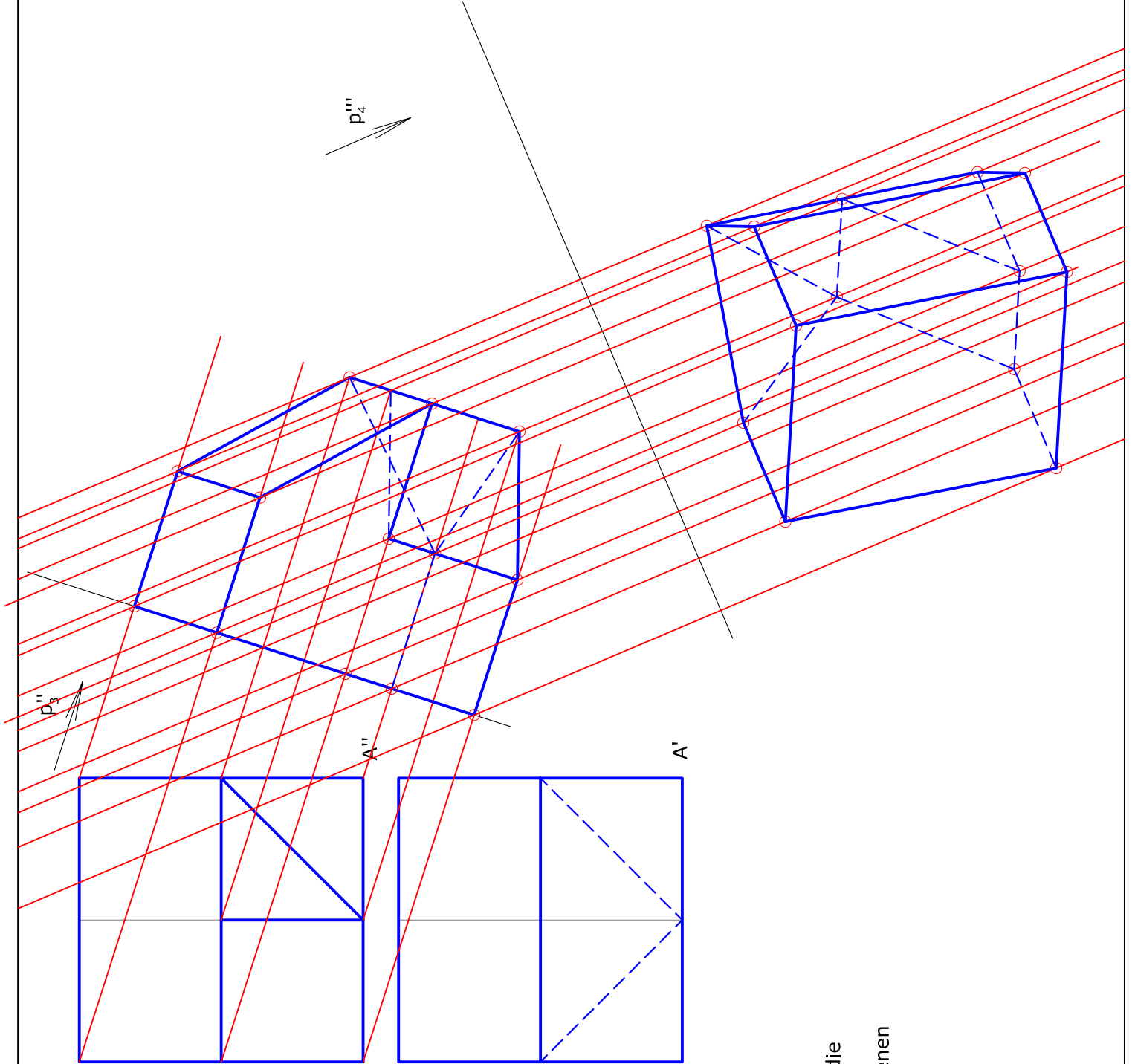

Es sind der Grund- und Aufriss bzw. die Seitenrisse für die gegebenen Projektionsrichtungen und Bezugsebenen des durch den Frontalriss gegebenen Objektes zu konstruieren. Die Sichtbarkeit ist zu berücksichtigen.

Matrikelnummer:

Name:

Das Dreieck ist mit dem durch zwei Geraden bestimmten Parallelogramm zum Schnitt zu bringen. Die Sichtbarkeit ist zu berücksichtigen.

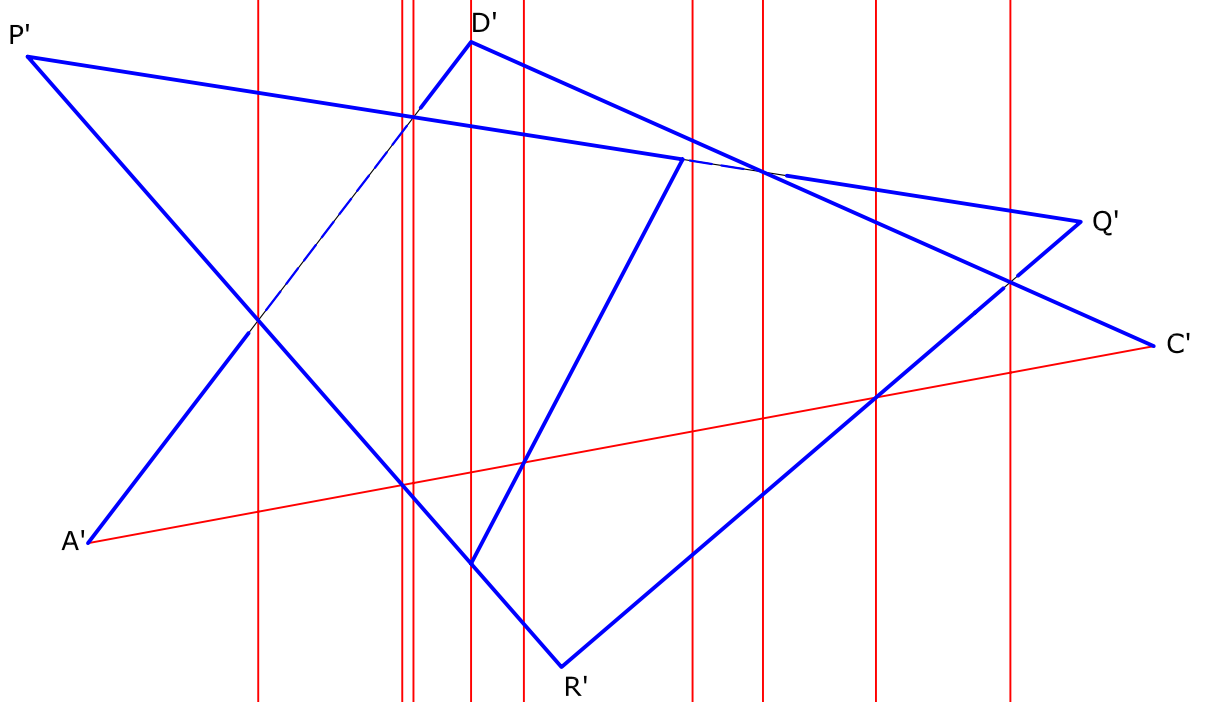
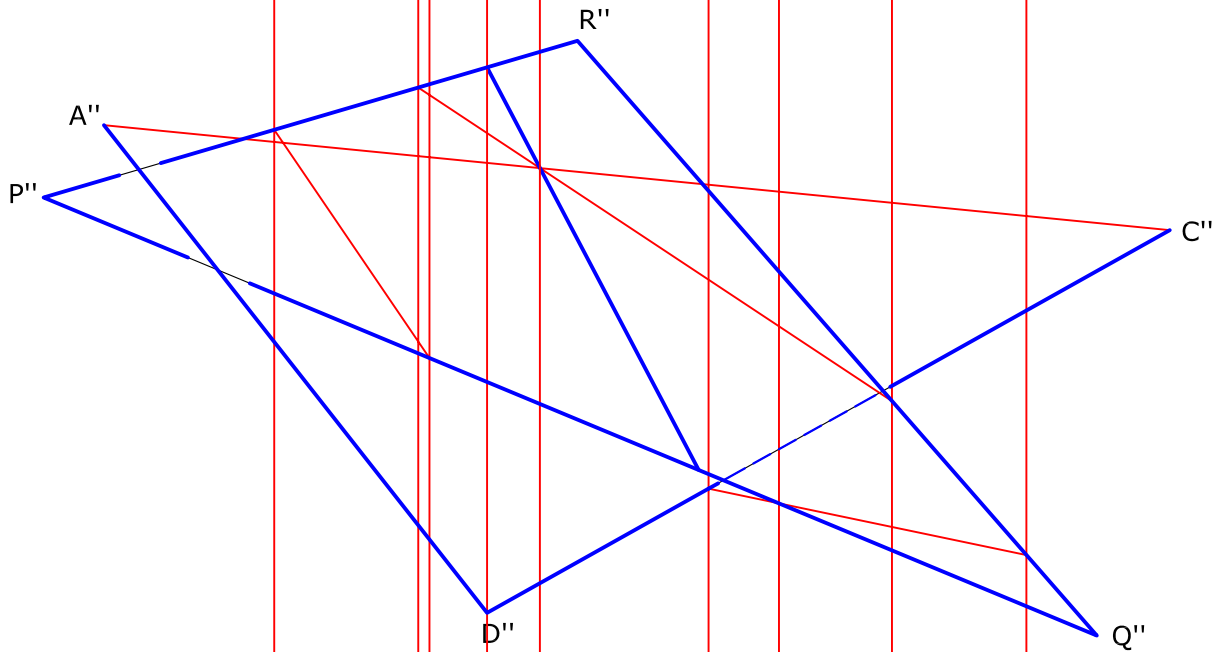

Der massiv gedachte Würfel ist mit den Ebenen 1-1, 2-2 und 3-3 zum Schnitt zu bringen. Die Ebenen 1-1 und 2-2 sind so weit zu führen, bis sie sich treffen. Die Ebene 3-3 geht durch. Die mit W bezeichneten Würfelteile sind wegzunehmen. Das verbleibende Objekt ist in allen vier Rissen darzustellen, wobei alle sicht- und unsichtbaren Kanten einzuzeichnen sind.

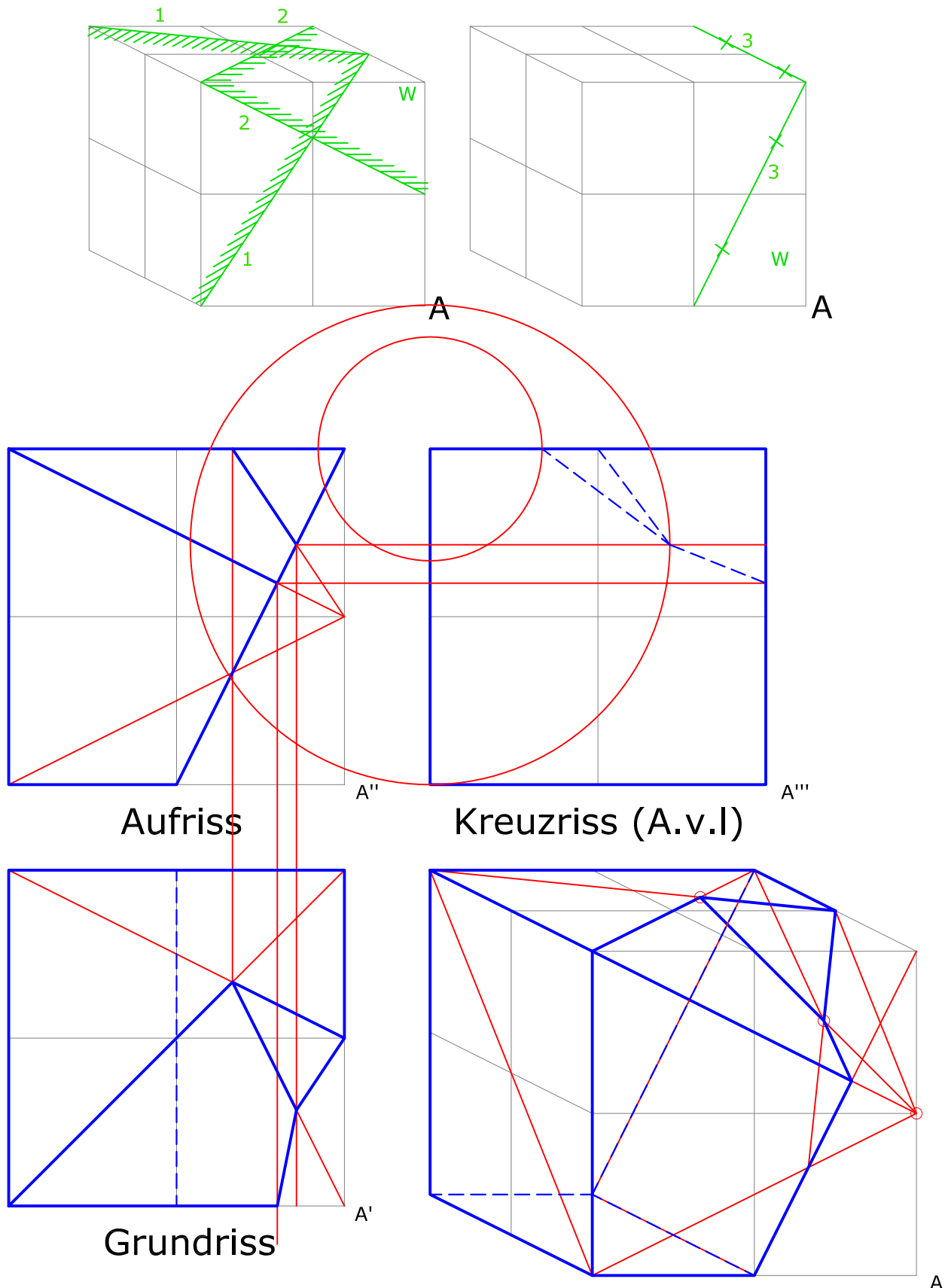



Das durch das in der Grundrissebene liegende Basispolygon gegebene gerade Prisma ist mit der durch ihre Spuren bestimmten Ebene zum Schnitt zu bringen. Der unter der Ebene liegende Teil ist unter Berücksichtigung der Sichtbarkeit darzustellen.

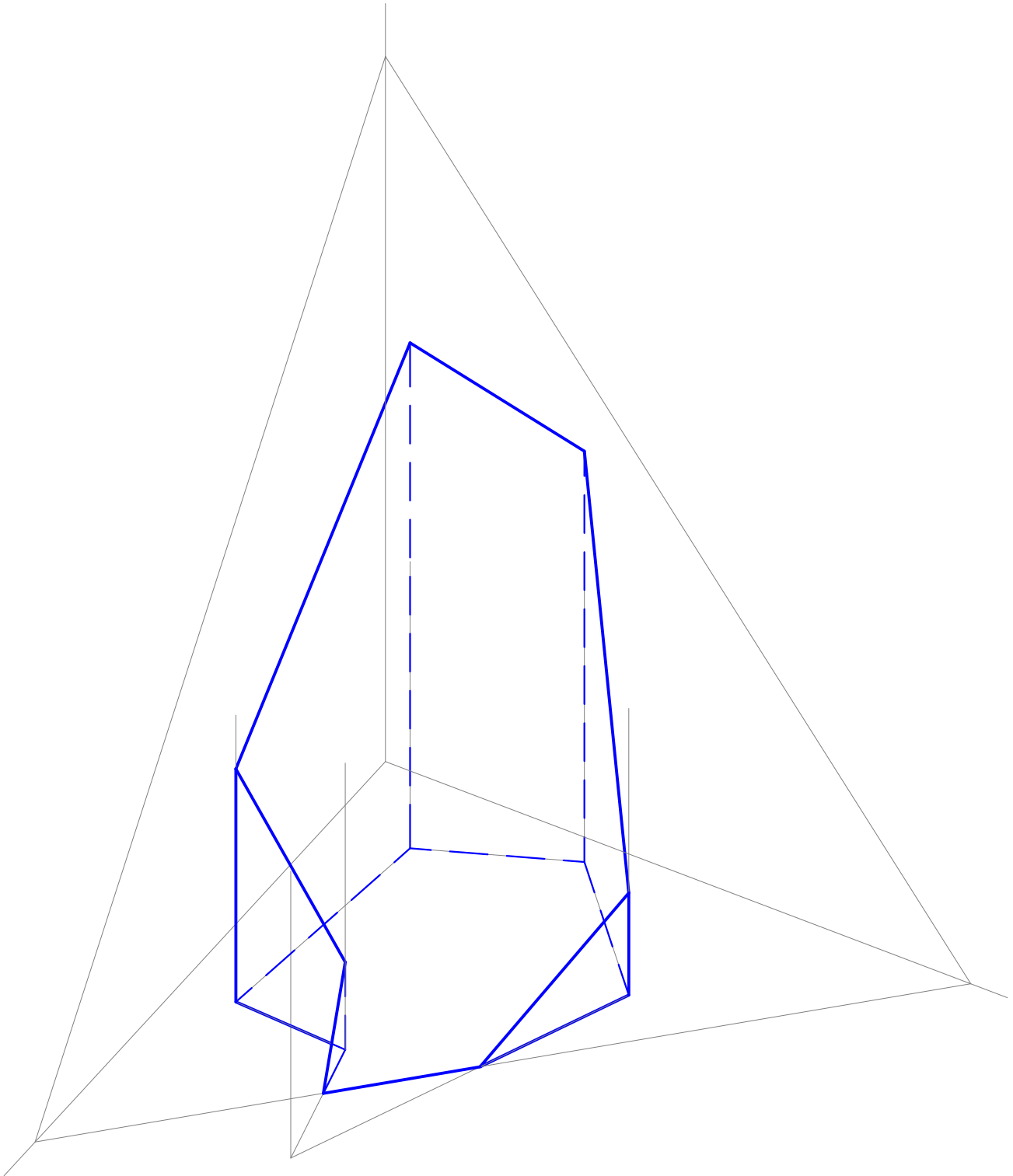

Gegeben ist eine gerade quadratische Pyramide und ein gerades dreiseitiges Prisma. Die Basispolygone beider Körper liegen in derselben Ebene.

Gesucht ist jener Pyramidenteil, der nach dem Stanzen mit dreieckigem Querschnitt übrigbleibt. Die Sichtbarkeit ist zu berücksichtigen.

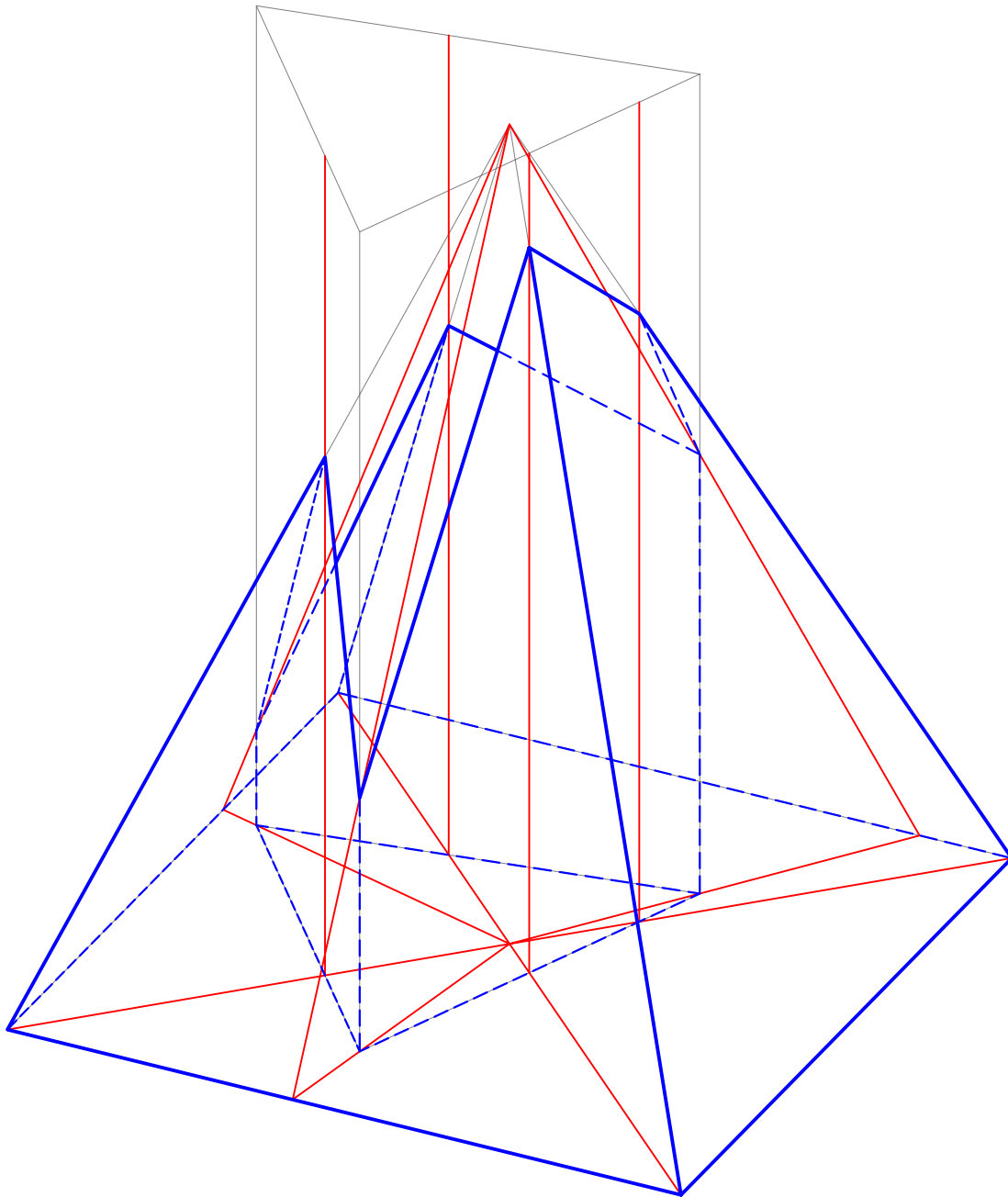

Matrikelnummer:

Name:

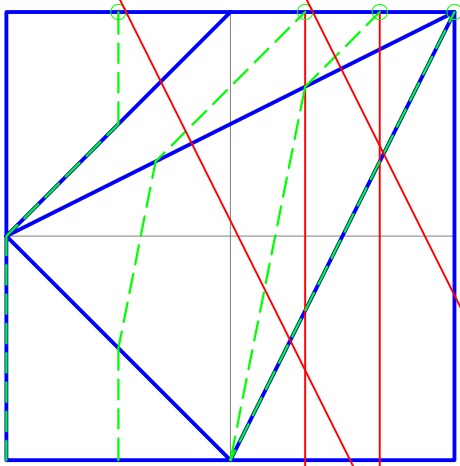

A''

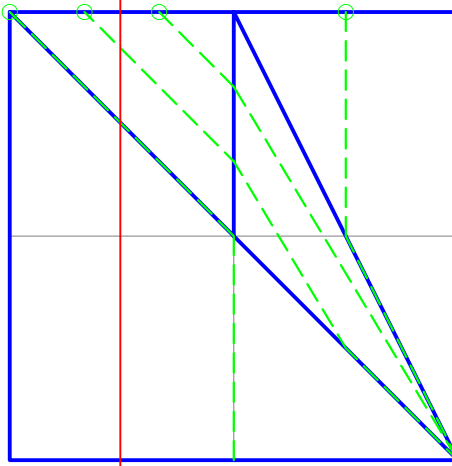

A'''

Man bestimme in allen Rissen, welchen Weg das von den vier markierten Punkten abfließende Wasser nimmt.

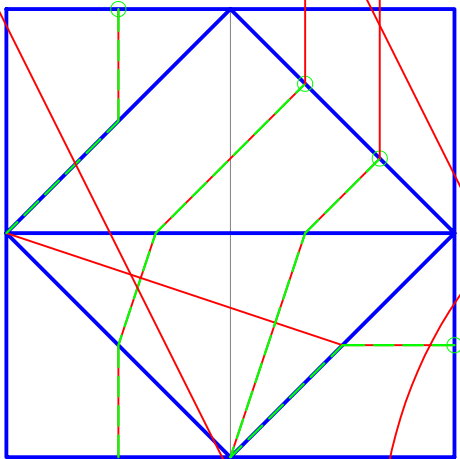

A'

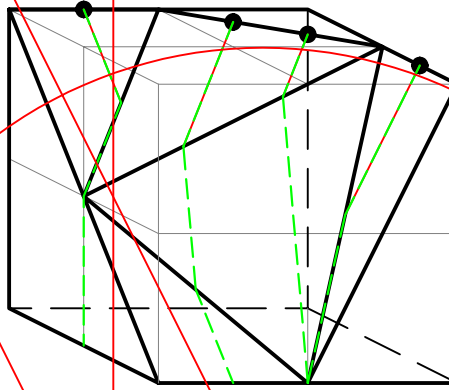

A

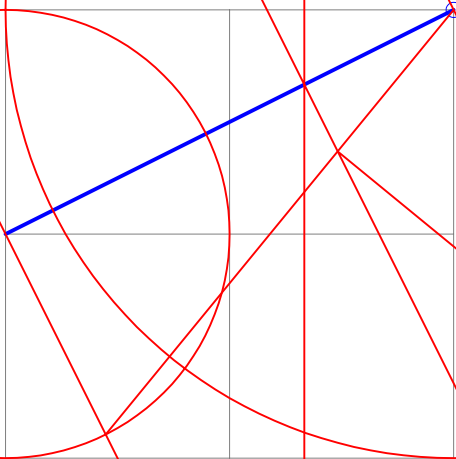

Man bestimme den Abstand des Punktes P von der Geraden g.

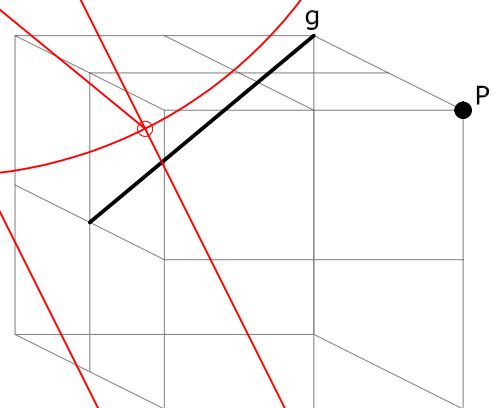
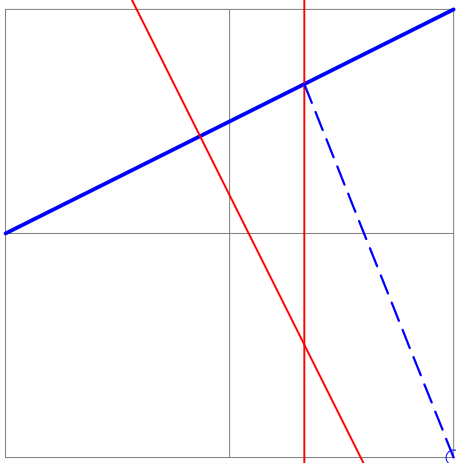

Die sechseckige Pyramide ist mit der erstprojizierenden Ebene  $\varepsilon$  zu schneiden. Der hinter der Ebene verbleibende Pyramidenteil ist unter Berücksichtigung der Sichtbarkeit darzustellen. Außerdem ist eine Verebnung des verbleibenden Mantels zu erstellen.

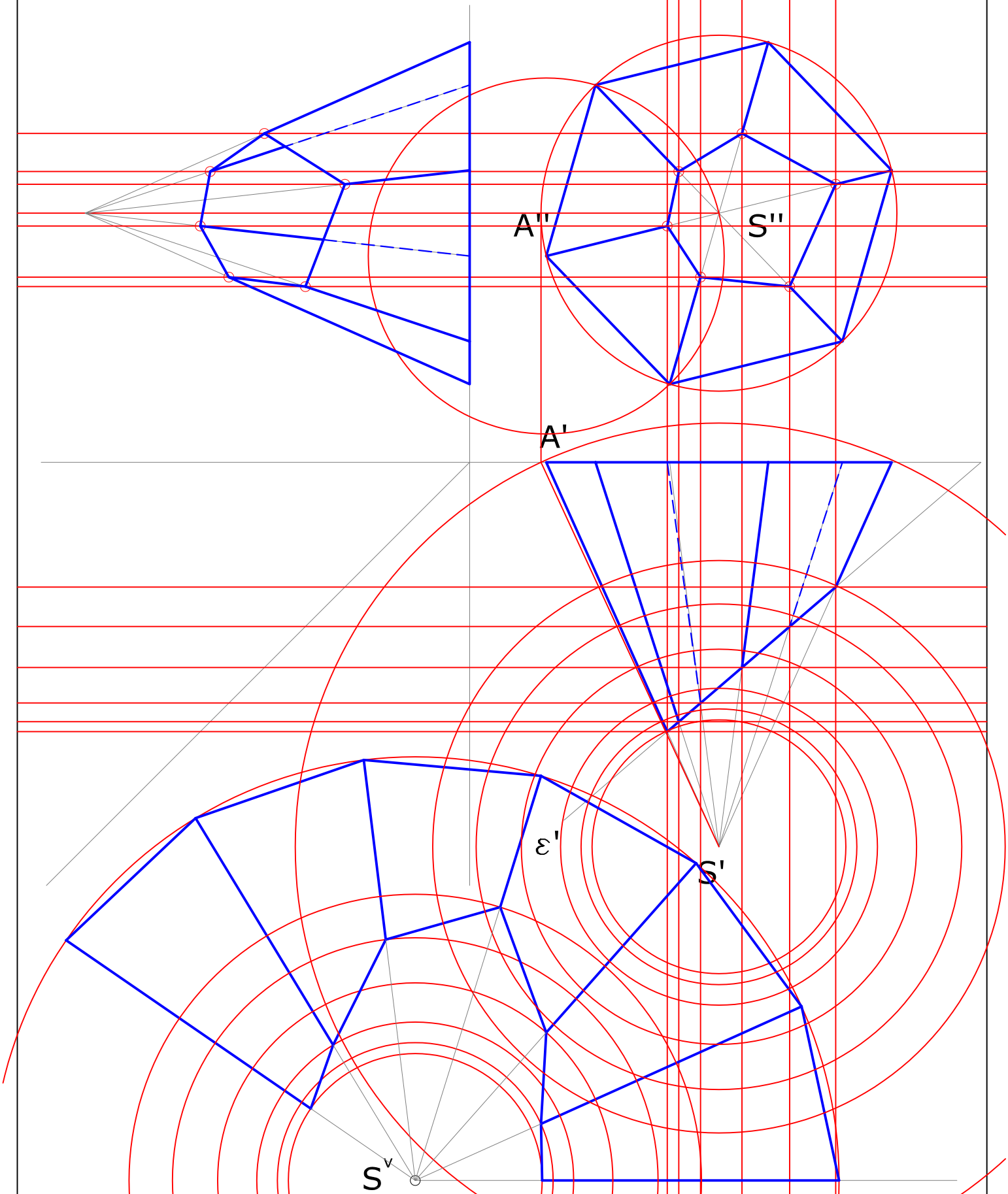

Matrikelnummer:

Name:

In der durch die Punkte A, B und C bestimmten Ebene ist ein Kreis mit dem Mittelpunkt M und dem angegebenen Radius zu konstruieren. Dieser ist in GR und AR mittels Scheitelkrümmungskreisen festzulegen.

r

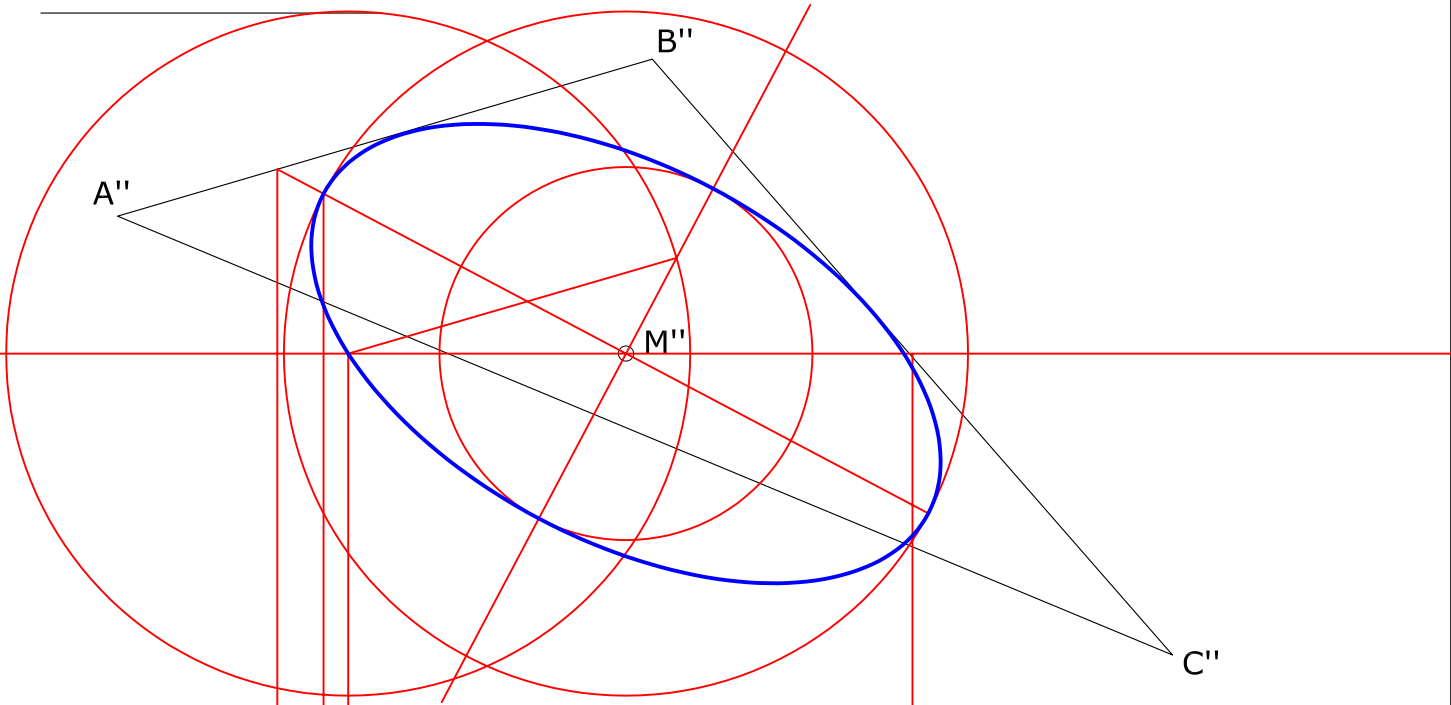

12

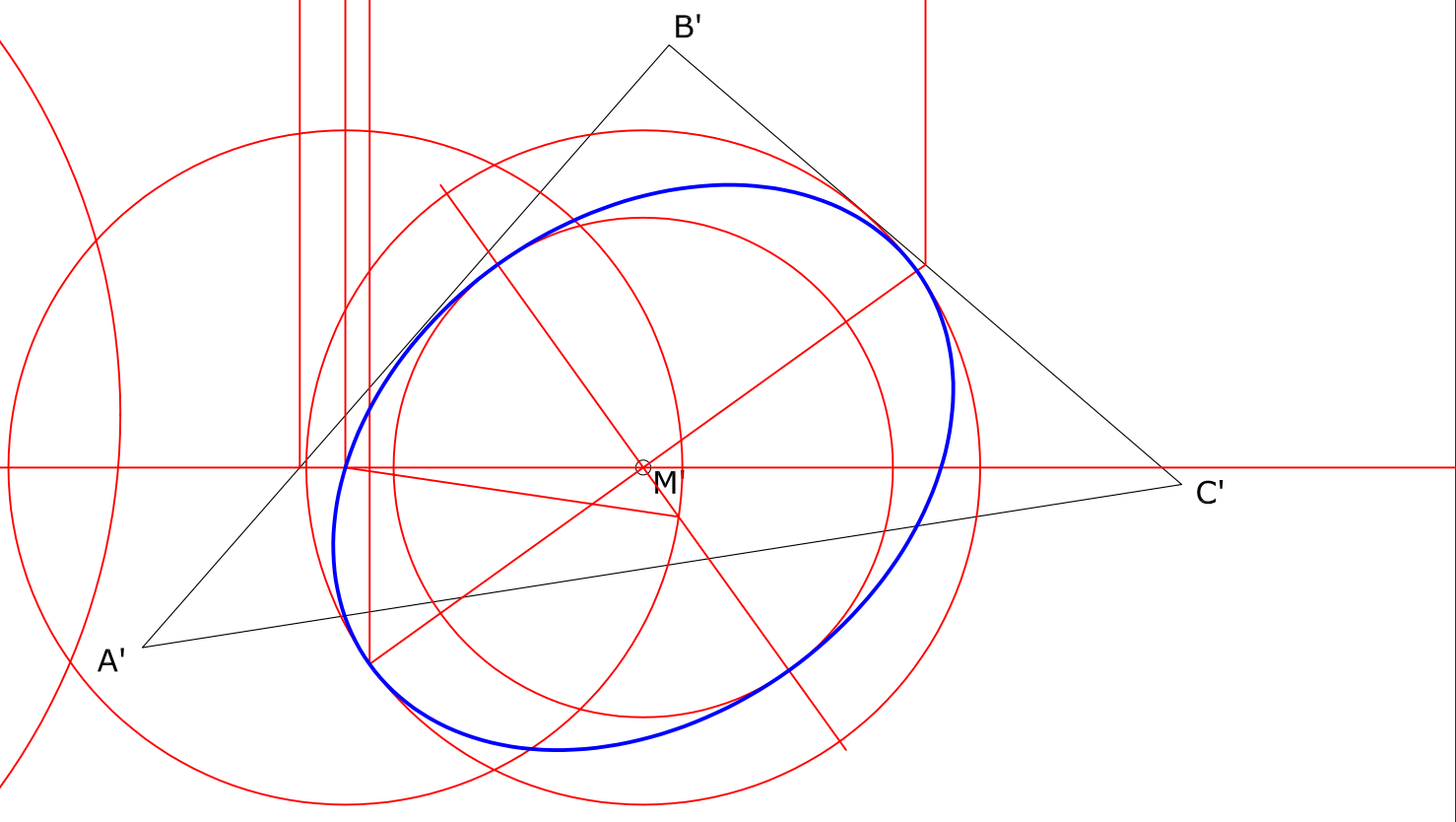

Matrikelnummer:

Name:

Der gegebene Drehzylinder ist mit den beiden in Grund- und Aufriss festgelegten Ebenen zu schneiden. Der darunter liegende Teil ist in Grund- und Aufriss unter Berücksichtigung der Sichtbarkeit darzustellen, wobei alle Schnitte in beiden Rissen durch mindestens fünf Punkte festzulegen sind.

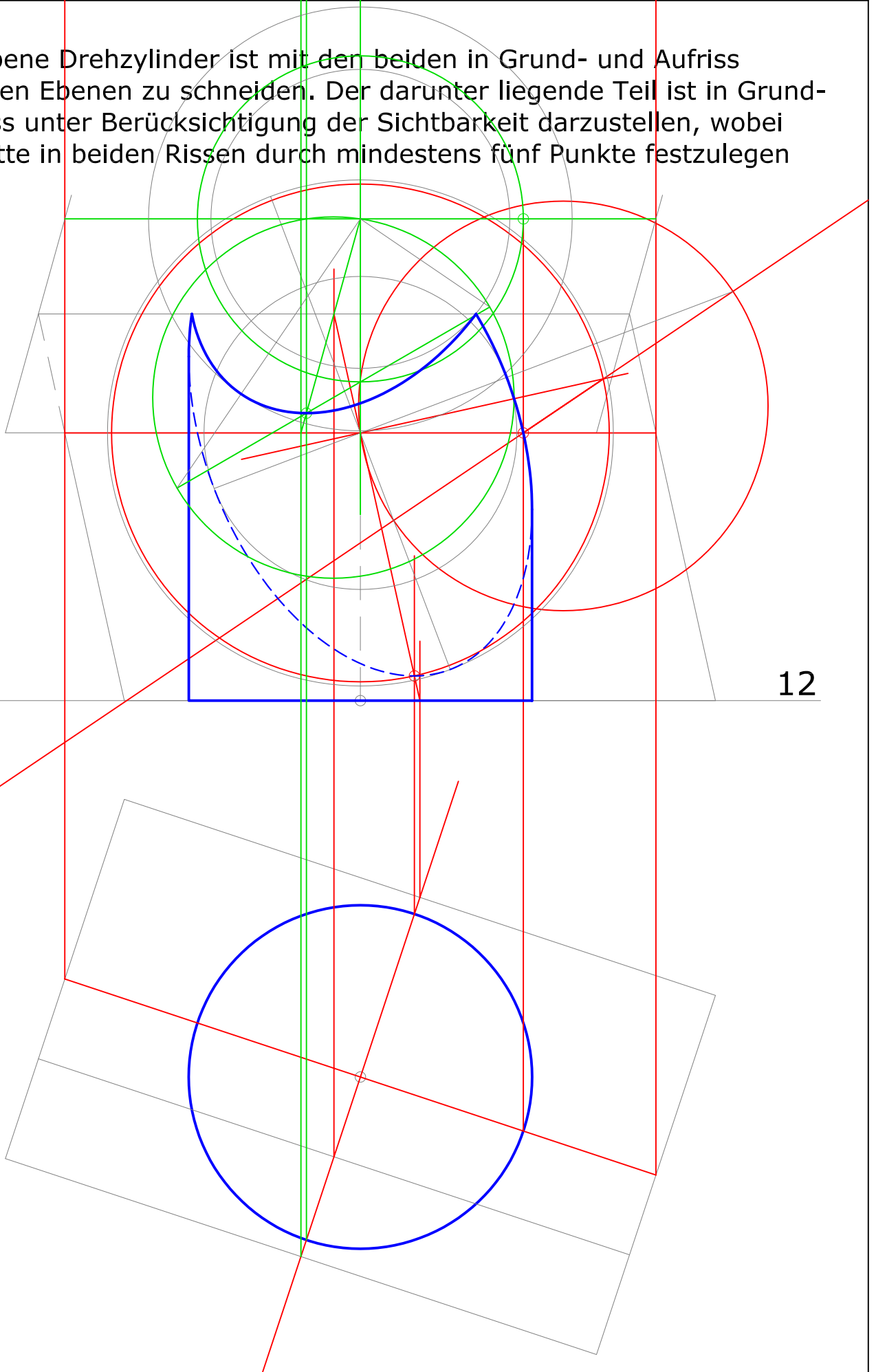

12

Durch den linken GR und AR wird ein Drehkegelschnitt mit zwei zweitprojizierenden Ebenen festgelegt. Der verbleibende Drehkegel ist nach der festgelegten Drehung im rechten GR und AR unter Berücksichtigung der Sichtbarkeit darzustellen, wobei der mit W gekennzeichnete Teil abzukappen ist. Alle Kegelschnitte sind durch mindestens 5 Punkte festzulegen.

